

# サットダスト 取扱説明書

型番 : DS-71

本製品をお買い上げいただき、誠にありがとうございます。

本製品をご使用の際は、必ず本書をお読みいただきご理解の上ご使用ください。

また、お読みいただいた後もこの説明書は大切に保管してください。

商品到着後7日以内に不具合がないかをご確認くださいませよう願いたします。

当該期間を過ぎた場合は、製品保証の対象外となる場合もございますので、あらかじめご了承ください。

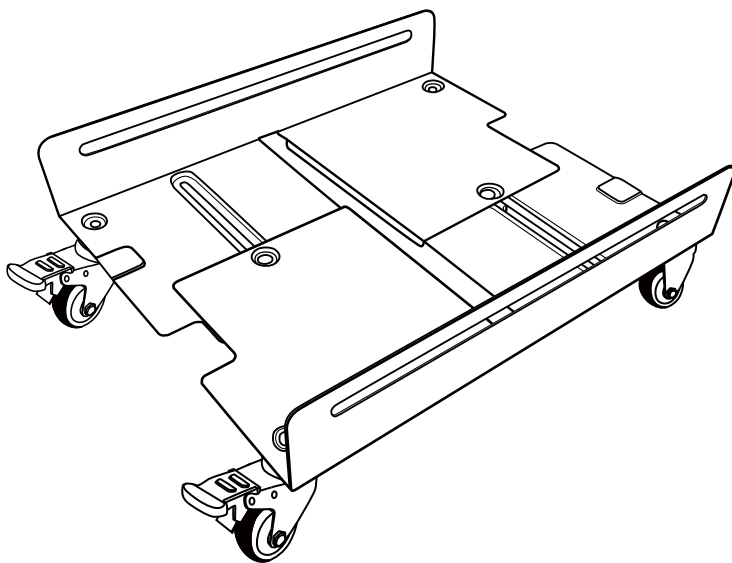

## < 製品サポート >

取扱説明書に基づくお客様の正常なご使用状態で保証期間内に故障した場合、下記内容に従い故障箇所の部品を送付、または代替品と交換させていただきます。保証対象を受ける場合は保証書をご提示の上、弊社担当までご相談ください。

### 製品保証規定

- 製品保証対象期間は、お買い上げ日より1年間です。
  - 初期不良対応期間は、お買い上げ日もしくは商品到着日から7日間以内です。初期不良、部品の不足は初期不良対応期間内にお申し出ください。
  - 製品ごとに定められた保証期間内、保証規定に沿うものであれば無料保証となりますが、保証規定に無いものや下記保証の適用外に該当するものは有料となります。
- また、初期不良対応期間以降の修理では保証対応期間内であっても、弊社へお送りいただく際の送料は、お客様のご負担となります。

●故障箇所を確認の上、簡単な調整や部品の交換で機能復元が可能な場合は、お客様に調整や弊社より、送付させていただいた部品への交換をお願いしております。

- ※製品毎の製品保証規定がある場合はその製品保証規定の内容が優先されます。
- ※保証書の付属していない製品につきましては初期不良のみの保証となります。
- ※出張修理、交換発送等は行っておりません。
- ※製品保証規定は日本国内においてのみ有効です。
- ※部品によっては取り寄せが必要になり、お時間をいただく場合があります。
- ※代替部品については予告なく仕様変更する場合があります。

### 保証の適用外

次のような場合は、保証期間内であっても保証の対象外、または有料保証となります。

- 製品の使用により生じた床などの傷、汚れ等。
- 使用上の誤り及び不当な修理や改造、調整による故障または損傷。
- 不適正なお取り扱いによる移動、落下、衝撃等で生じた故障または損傷。
- お買い上げ後の輸送による故障または損傷。
- 火災、塩害、ガス害、地震、落雷、煙害、および風水害、その他天災地変、あるいは異常電圧などの外部的要因に起因する故障及び損傷。
- 接続する電源の不具合により誘発する故障または損傷。
- 正常なご使用方法でも、消耗部品の自然消耗、摩耗、劣化した場合。
- 製品を分解した場合。
- 使用中に生じた故意、過失による破損または損傷。
- 弊社製品に起因して発生した間接損害、二次損害や機会損失に関する費用。
- 再販（中古品）で購入された場合、及び譲渡されたもの。





< ご使用上の注意 > ご使用の前に必ずお読みください。

<b>警告</b>	死亡または重傷などを負う可能性が想定される内容を示しています。
この製品はゴミ箱用台車です。用途以外では使用しないでください。	
分解や改造をしないでください。重大な事故や製品の破損につながります。	
人や動物を載せないでください。転倒事故につながります。	
異常が発見された場合は使用しないでください。思わぬ事故につながる可能性があります。	

<b>注意</b>	傷害を負う可能性または物的損害のみが発生する可能性が想定される内容を示しています。
耐荷重より重い物を載せないでください。製品の破損につながります。	
片荷や集中荷重等の不安定な載せ方はしないでください。製品の破損や転倒の恐れがあります。	
不安定な場所では使用しないでください。製品の破損や転倒の恐れがあります。	
水のかからない場所に設置してください。錆びが発生し、品質が低下する恐れがあります。	
ボルトやキャスターが緩んだ状態で使用しないでください。製品の破損につながります。	
移動させない時はキャスターにロックをかけてください。自走事故につながります。	
衝撃を加える載せ方はしないでください。製品の破損につながります。	
製品の孔等に指を入れないように注意をしてください。指を挟み怪我をする恐れがあります。	

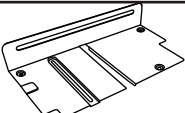
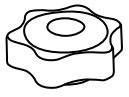
- ・保管は直射日光を避け、湿気が少なく風通しの良い場所に保管してください。
- ・本製品を廃棄の際は、各地地方自治体の廃棄処分に従って廃棄してください。

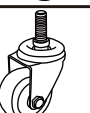
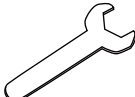
部品の名称および製品スペック

	本体プレート		ナット
	2枚		2個
	キャスターA		滑り止めシート
	2個		4枚
	キャスターB		スパナ
	2個		1個
	ボルト	最大耐荷重	60kg
	2本		

< 組立方法 >

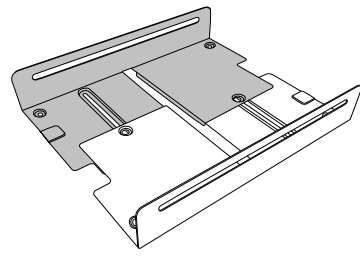
- 

1. 本体プレートが左図のとおり重なるように差し込みます。

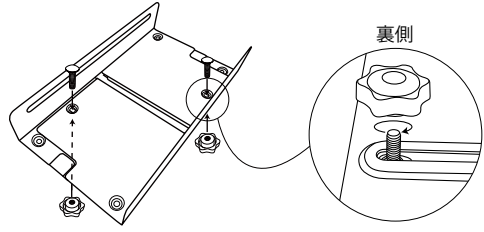
※ 両片側のプレートが両方とも上にくると誤りです。耐荷重が低下する恐れがあります。
- 

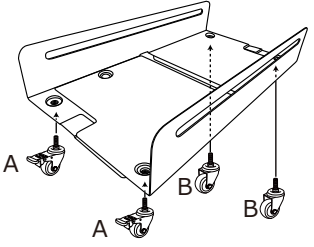
2. ボルトを差し込み、裏側からナットで仮止めをします。
- 

3. 本体プレートにキャスター A,B をスパナを使って取り付けます。

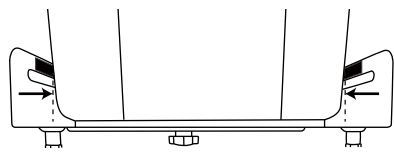
※ キャスターの取り付け位置に注意してください。
- 

4. 取り付けるゴミ箱を載せ、本体プレートを動かして載せたゴミ箱の幅に調整します。

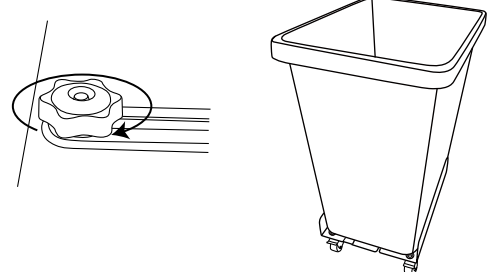
※ 滑り止めシートは使用するゴミ箱に合わせて任意の位置で貼ってください。
- 

5. 調整した幅の状態、仮止めをしていた2つのナットを締めて完了です。